



Petite machine de fabrication de blocs, simple d'utilisation, basique et robuste, destinée aux pavés et petites bordures de qualité, la S510 produit d'excellents blocs muraux.

Idéal pour les projets communautaires de petite à moyenne taille, il offre une grande polyvalence combinée à une qualité de sortie remarquable. Les pièces mécaniques et les éléments hydrauliques dépassant les besoins garantissent une longue durée de vie et une fiabilité extrême. Grâce à sa compacité S510 est idéal pour être transporté pour produire directement sur le chantier.

CARACTÉRISTIQUES TECHNIQUES

Machine à parpaings semi-automatique stationnaire - Chargement manuel - Extraction manuelle

Vibromasseur vertical unidirectionnel à vitesse réglable

Vibration réglable en fonction de la production

Compression et refoulement hydrauliques

Dimensions du moule: cm 53 x 50 Hauteur min. 5 cm max. 25 cm

Dimensions de la machine: cm 160 x 115 x h160 - poids kg 1.000

Moteurs et puissance: 2 moteurs tot. 6 CV (4,5 kW)

Dimensions des planches: cm 60 x 51 x 4

Planches requis pour une journée (8 heures) de production: 550 pcs.

Équipement auxiliaire nécessaire: mélangeur planétaire 300 lt + brouette + planches

**130**

Blocs 20x40x20 par heure

**12**

Pavés par heure - m2

**130**

Bordures 50 cm. par heure



Blocs par moule
20x40x20: 2 pcs
15x40x20: 3 pcs
10x40x20: 4 pcs



Pavés par moule
20x10: 10 pcs

Cycles par heure:

65

Le rendement de la production dépend également de la vitesse globale de l'installation.

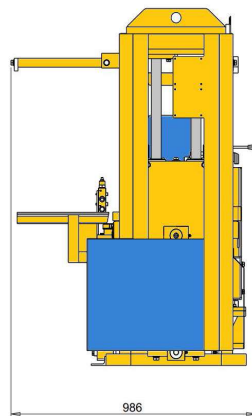
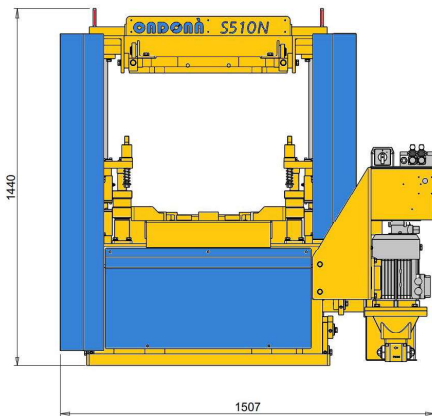

Dimensions machine prête à travailler: cm 160 x 115 x 160 - poids kg 1.000

Exemple d'emballage:
S510 + 3 moules- format 165x145x165



Pour compléter la plante, vous aurez besoin de: mélangeur planétaire 300 lt. + brouette + planches

